

ORIGAMI TRA LE STELLE

MODELLI E DISEGNI DI LUIGI LEONARDI
TESTI DI GIANCARLO TORAN

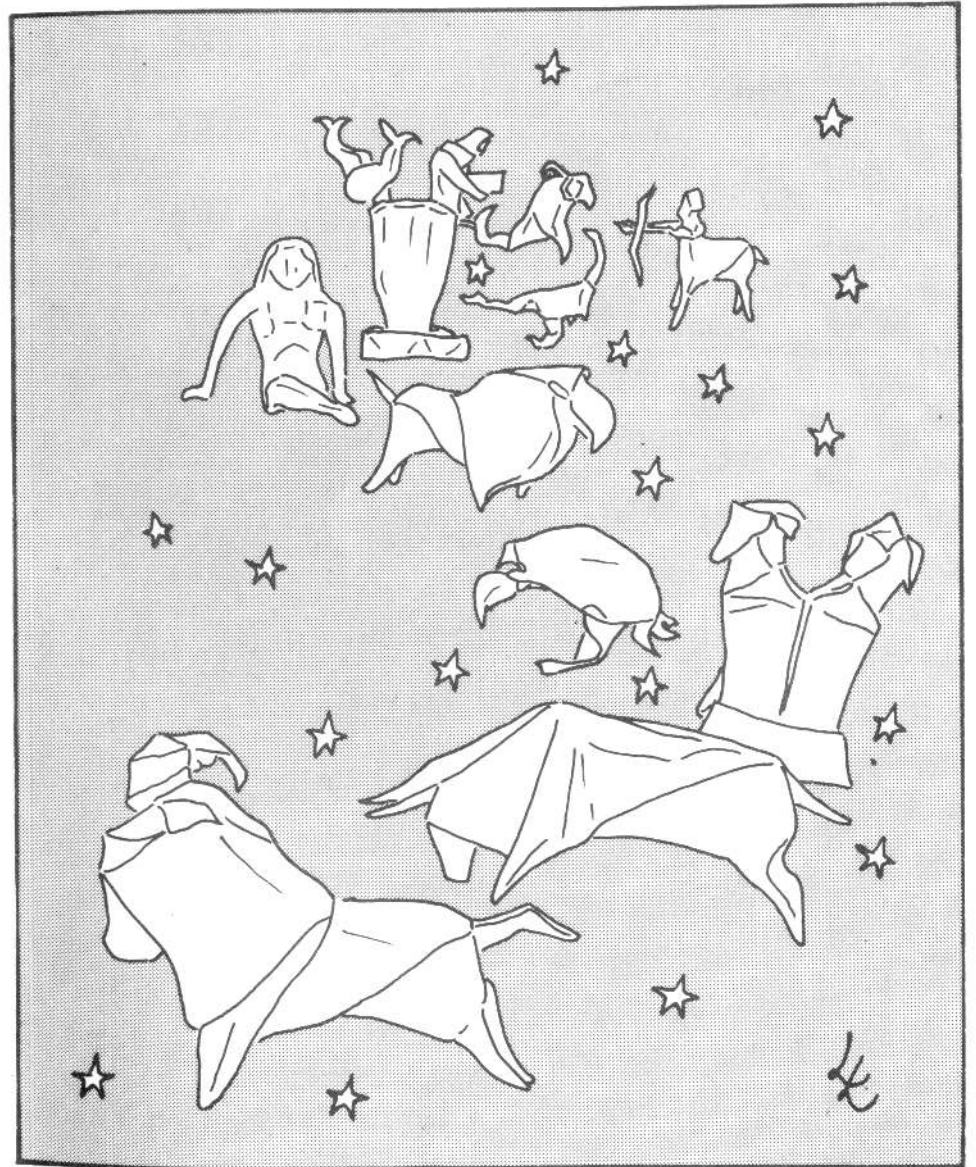
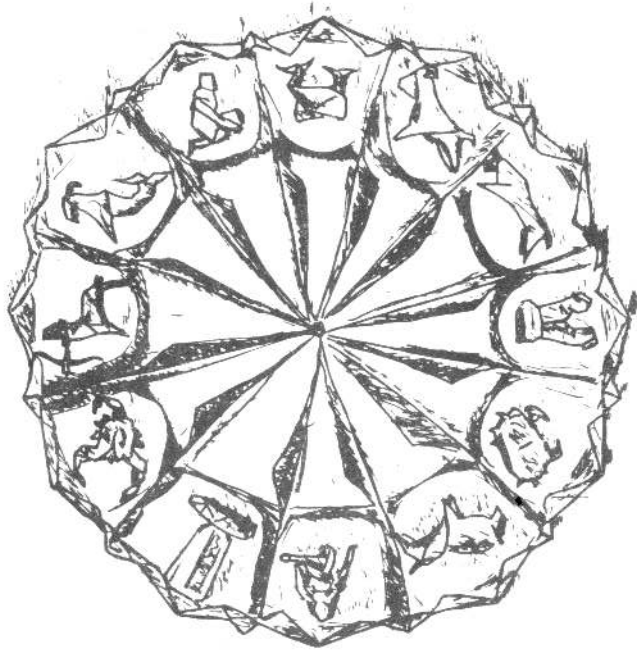

ORIGAMI TRA LE STELLE
MODELLI E DISEGNI DI LUIGI LEONARDI
TESTO DI GIANCARLO TORAN

QUADERNI DI QUADRATO MAGICO - n.7 -
supplemento a Quadrato Magico - noti-
ziario del Centro Diffusione Origami -
n. 10 del giugno 1984 - Direttore Re-
sponsabile: Roberto Morassi - Redazio-
ne a cura di Luigi Leonardi, Giovanni
Maltagliati, Luca Massini, Roberto Mo-
rassi, Giancarlo Toran.
Autorizzazione del Tribunale di Firen-
ze n. 2835 del 21 marzo 1980. © C.D.O.
1984.

INDICE

ARIETE	PAG.	8
TORO	"	10
GEMELLI	"	12
CANCRO	"	14
LEONE	"	17
VERGINE	"	19
BILANCIA	"	22
SCORPIONE	"	26
SAGITTARIO	"	30
CAPRICORNO	"	33
ACQUARIO	"	36
PESCI	"	39
CONTENITORE	"	42
CERCHIO ZODIACALE	"	44

Non ho molto da dire su quest'ultimo mio lavoro, se non che mi sono divertito a farlo e che spero diverta anche voi.

Desidero però ringraziare Roberto Morassi e Giovanni Maltagliati, perché con il loro apprezzamento hanno dato una notevole spinta a questo e ad altri miei lavori; grazie anche a Luca Masini per la sua collaborazione nella redazione della presente monografia, ma soprattutto grazie all'amico Giancarlo Toran, ottimo origamista (i suoi modelli sono stati pubblicati su diversi numeri di Q.M. e io ho avuto il piacere di disegnarne alcuni). Giancarlo ha infatti trovato il tempo, nonostante i suoi numerosi impegni, di rendere più piacevole questa monografia scrivendo gli oroscopi in rima, adeguandoli perfettamente al segno che rappresenta.

Buone pieghe a tutti !!

Luigi Leonardi

Quando, quattro anni fa, complice la comune passione per l'origami, conobbi Luigi Leonardi, trascorsi con lui una piacevolissima serata a piegare modelli di ogni tipo. Si capiva già allora che per lui questa passione, scoperta abbastanza di recente, era una di quelle da scrivere con la "P" maiuscola. La sua biblioteca di libri di origami era già allora più fornita della mia, e mi lusingavano i suoi commenti sui miei modelli: mi sentivo tutto soddisfatto per essere il primo origamista da lui visto all'opera, e magnanamente gli dispensavo il mio sapere, dall'alto della mia più lunga esperienza di cultore della nobile arte... Sono passati quattro anni. Se io non sono andato né avanti né indietro, preso come ero e sono dalle mie attività, Luigi, da buon Capricorno, un giorno dopo l'altro (o forse dovrei dire una notte dopo l'altra), ha fatto passi da gigante. Improvvisatosi disegnatore, ha già riempito tante ottime schede con i disegni dei suoi numerosi modelli, regalando anche a me il piacere di vederne disegnato e quindi pubblicato qualcuno dei miei. La sua biblioteca è, credo, una delle più fornite d'Italia, e da tempo sono io a restare con la bocca aperta di fronte ai modelli che sforna a getto continuo.

Per questa serie di modelli zodiacali mi ha chiesto un commento astrologico, che ho fatto volentieri: così potrò dire almeno: qualcosa ho spiegato, pur senza fare una piega.

Giancarlo Toran

♈ ARIETE

21 marzo - 20 aprile

L'origami è ben gradito dal nativo dell'Ariete, ch'è focoso, forte e ardito: ma con lui non insistete.

Q=1,9

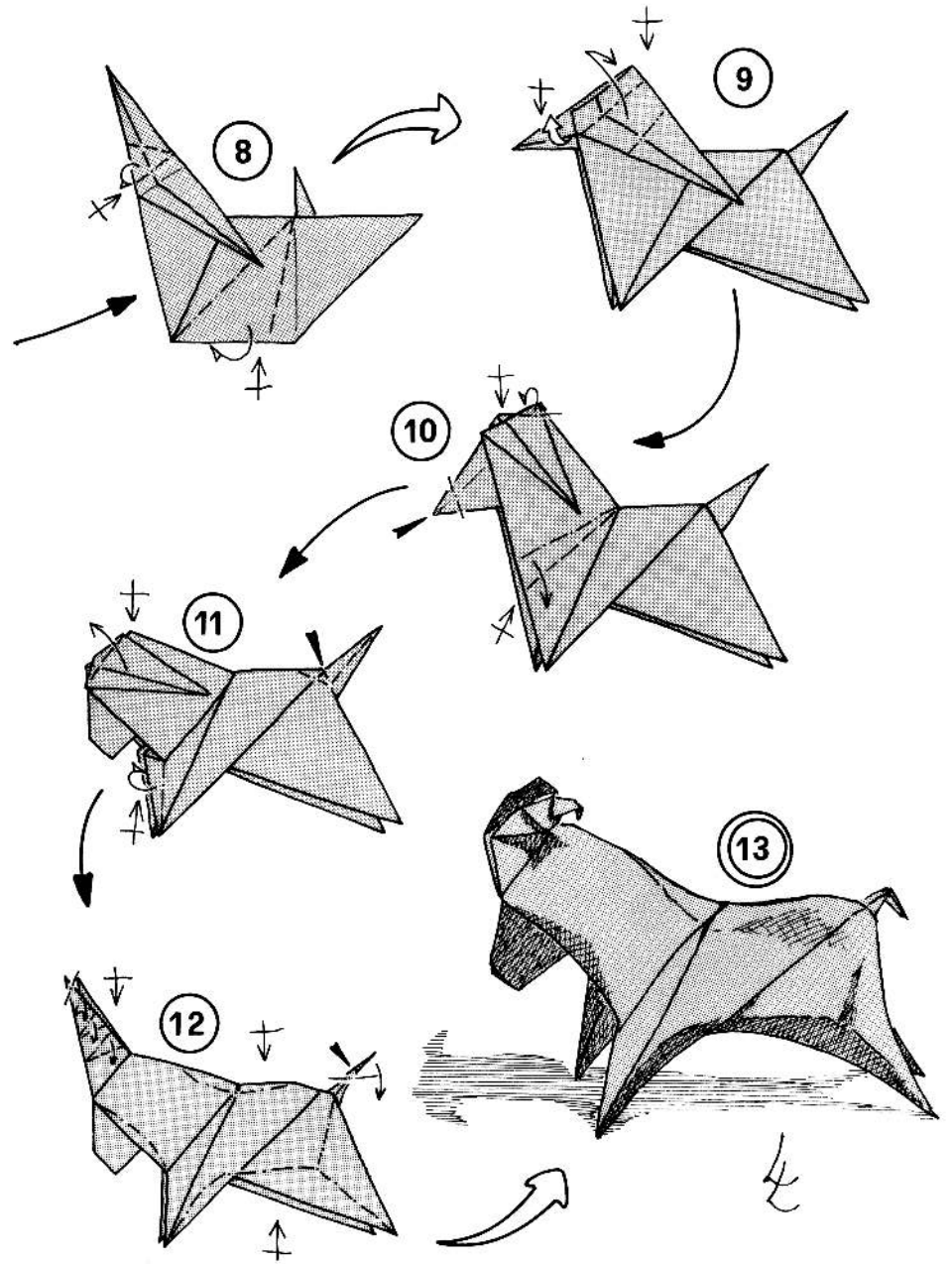
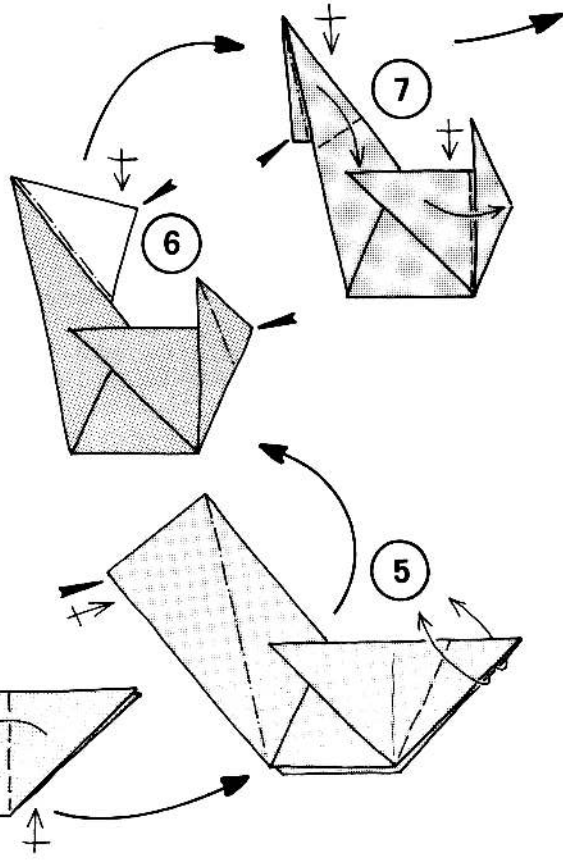
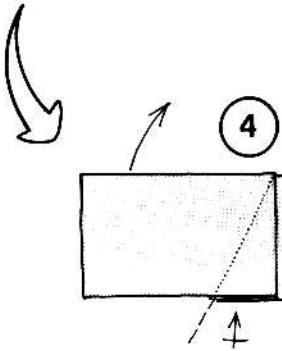
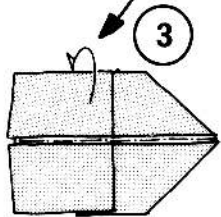
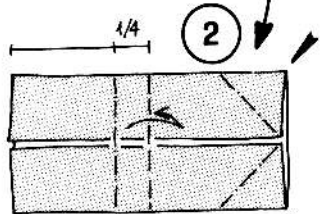
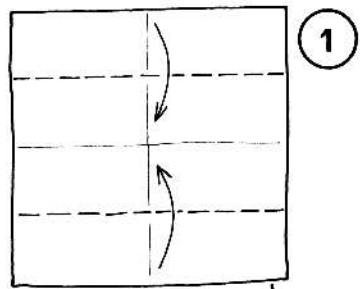



TORO

21 aprile - 21 maggio

Saggio, pratico e geloso
questo è il Toro, un gran goloso.
Ama far pieghe graziose
che non sian difficoltose.

Q = 1,9

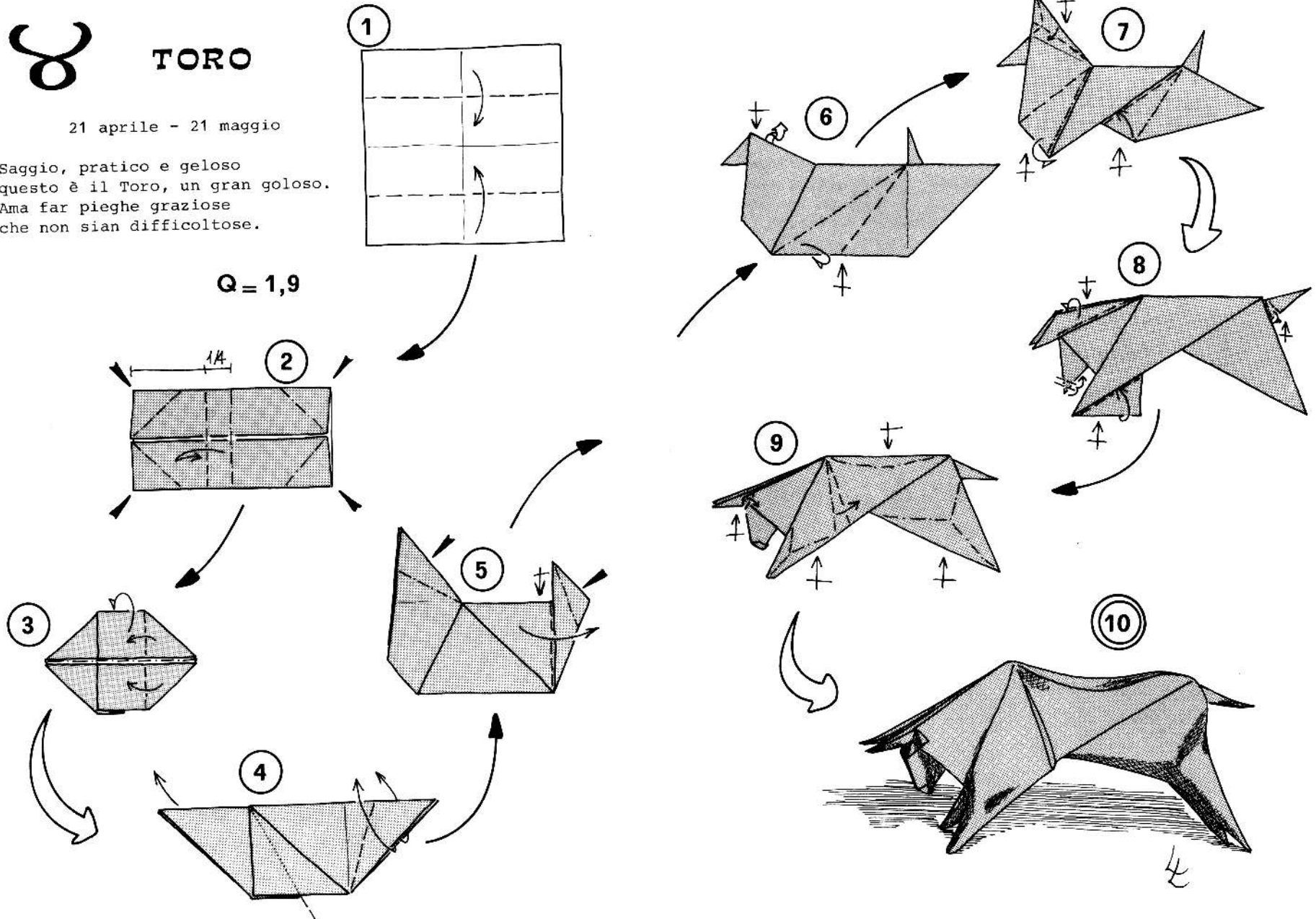

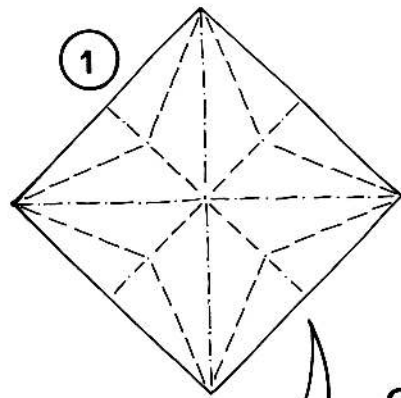

II GEMELLI

22 maggio - 21 giugno

E' il Gemelli fantasioso,
furbo, vivo e affascinante.
Con la carta è un incostante,
ma geniale e spiritoso.

Q = 2,2

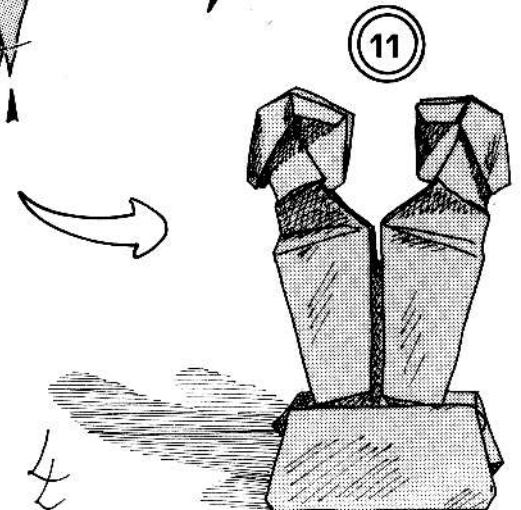
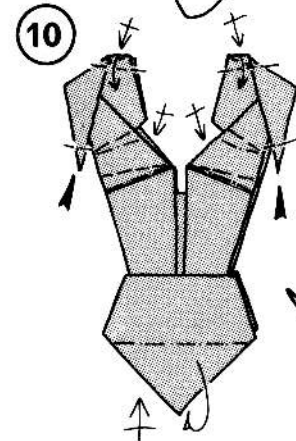
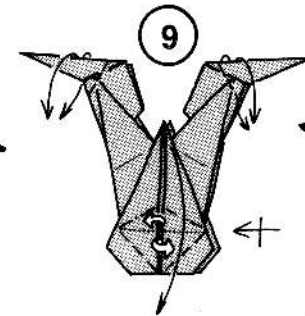
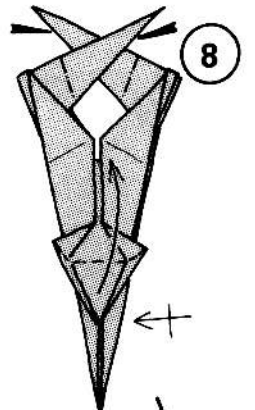
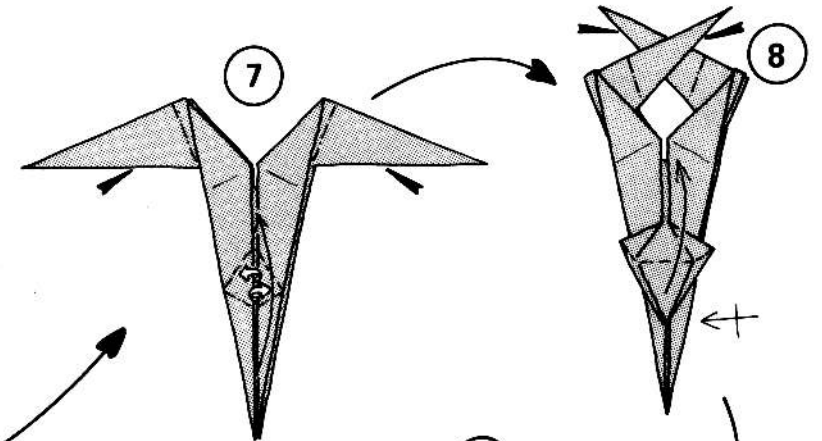
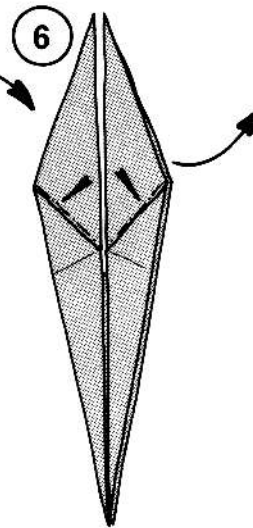
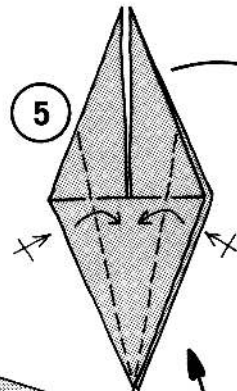
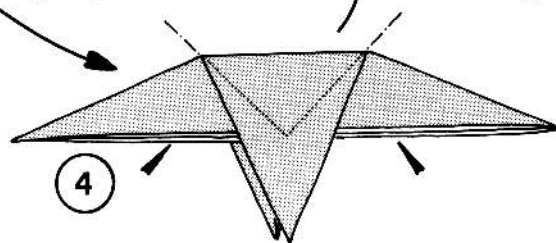
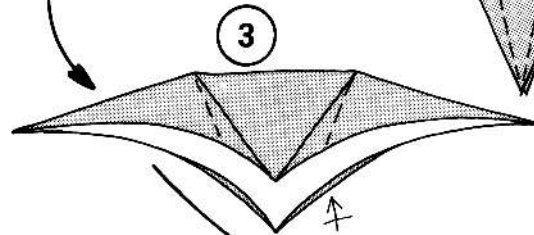
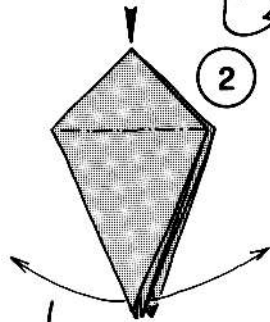



CANCRO

22 giugno - 22 luglio

Dolce è il Cancro nel suo interno
con l'istinto assai materno.
Nel piegar vuol l'emozione
che gli dà l'ispirazione.

Q = 2,5

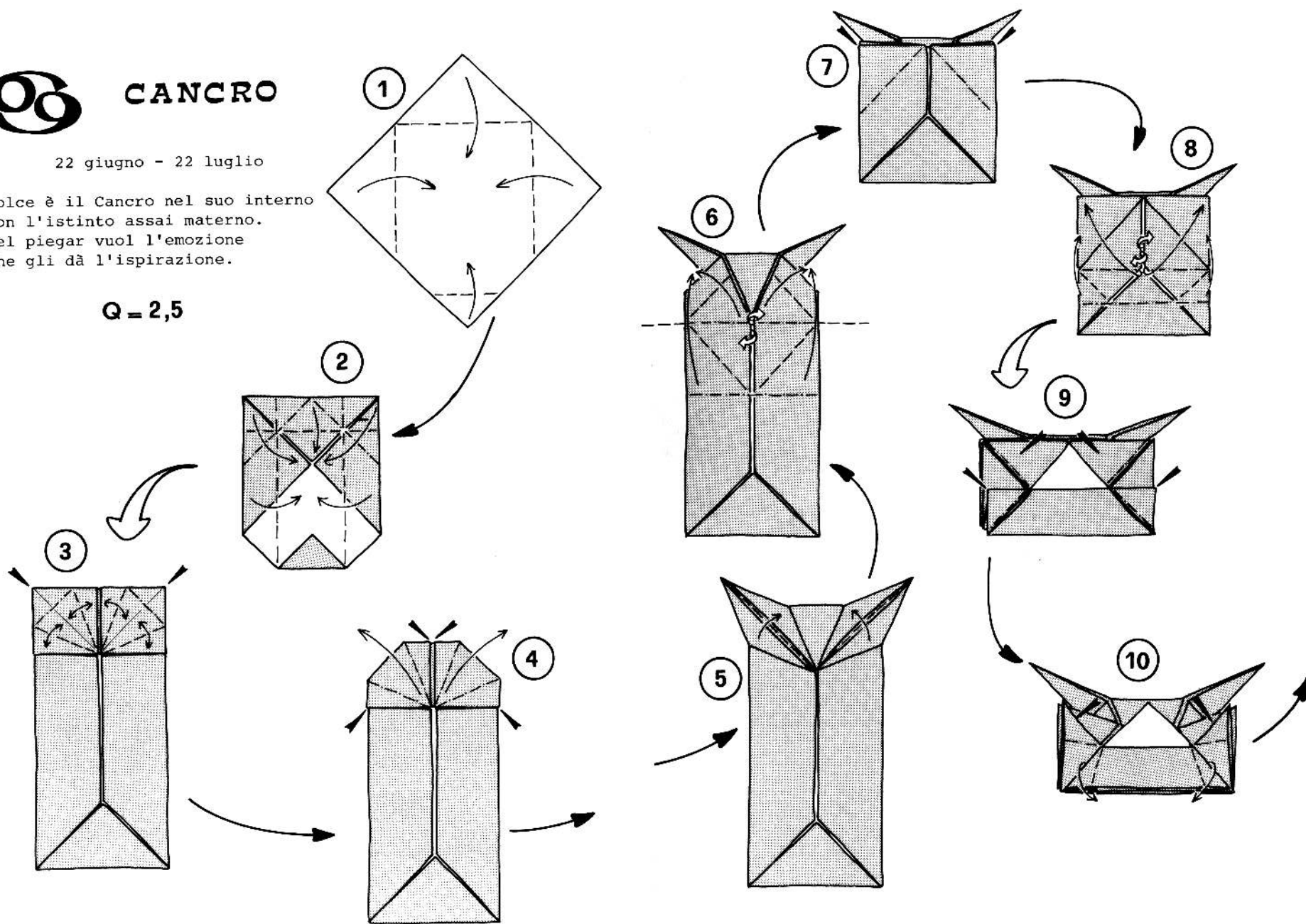

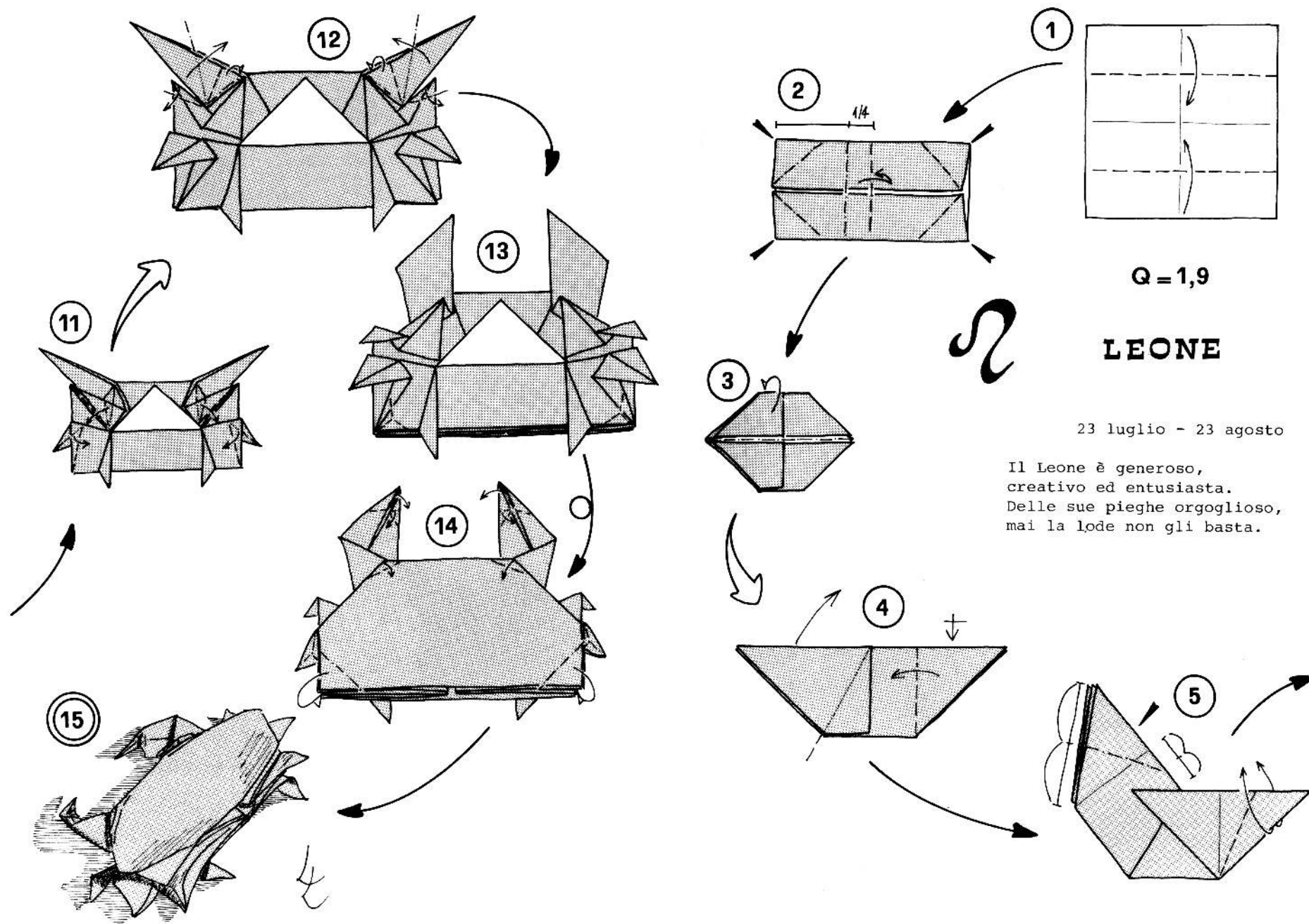

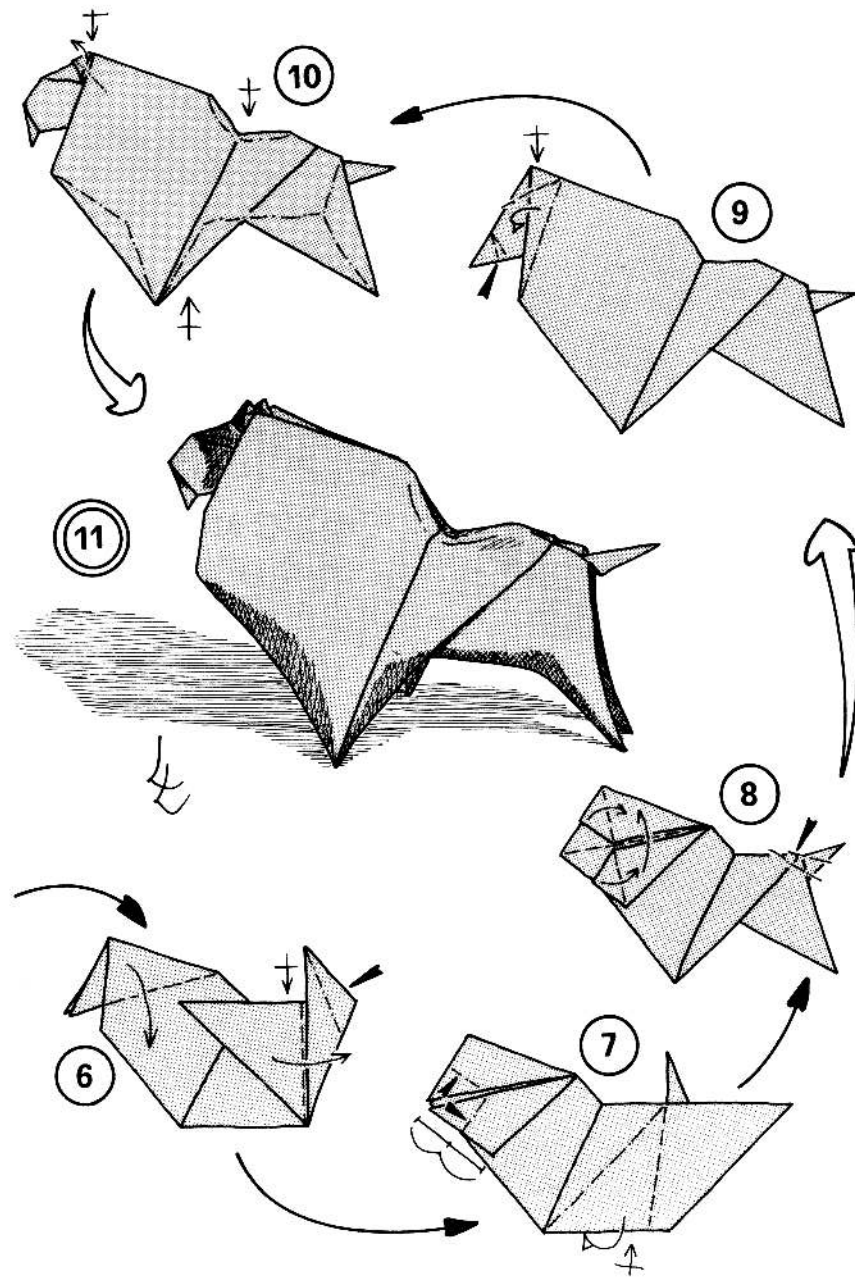

MP VERGINE

24 agosto - 23 settembre

E' la Vergine decisa,
molto attiva ed ordinata.
La sua piega è assai curata,
molto piccola e precisa.

Q = 2

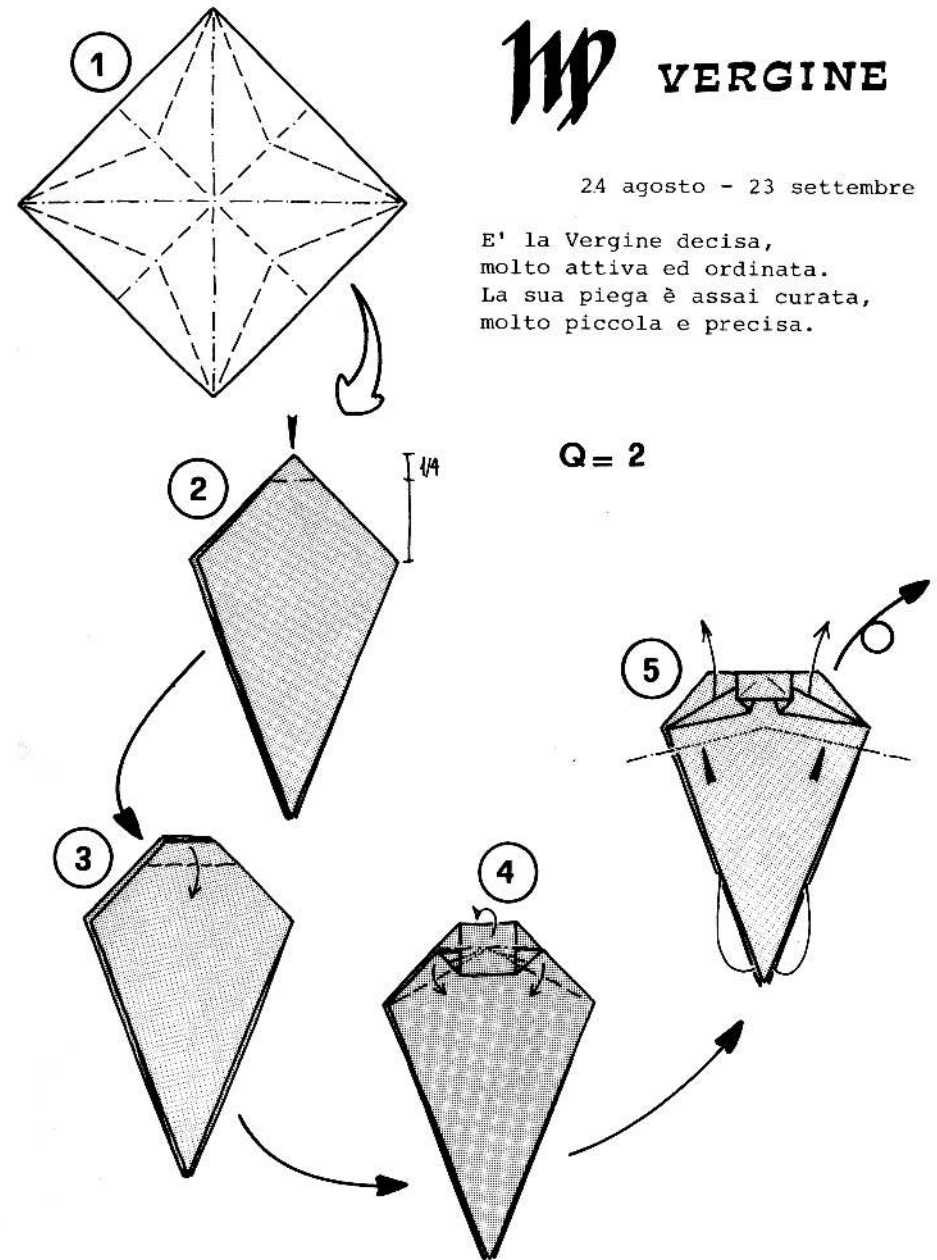

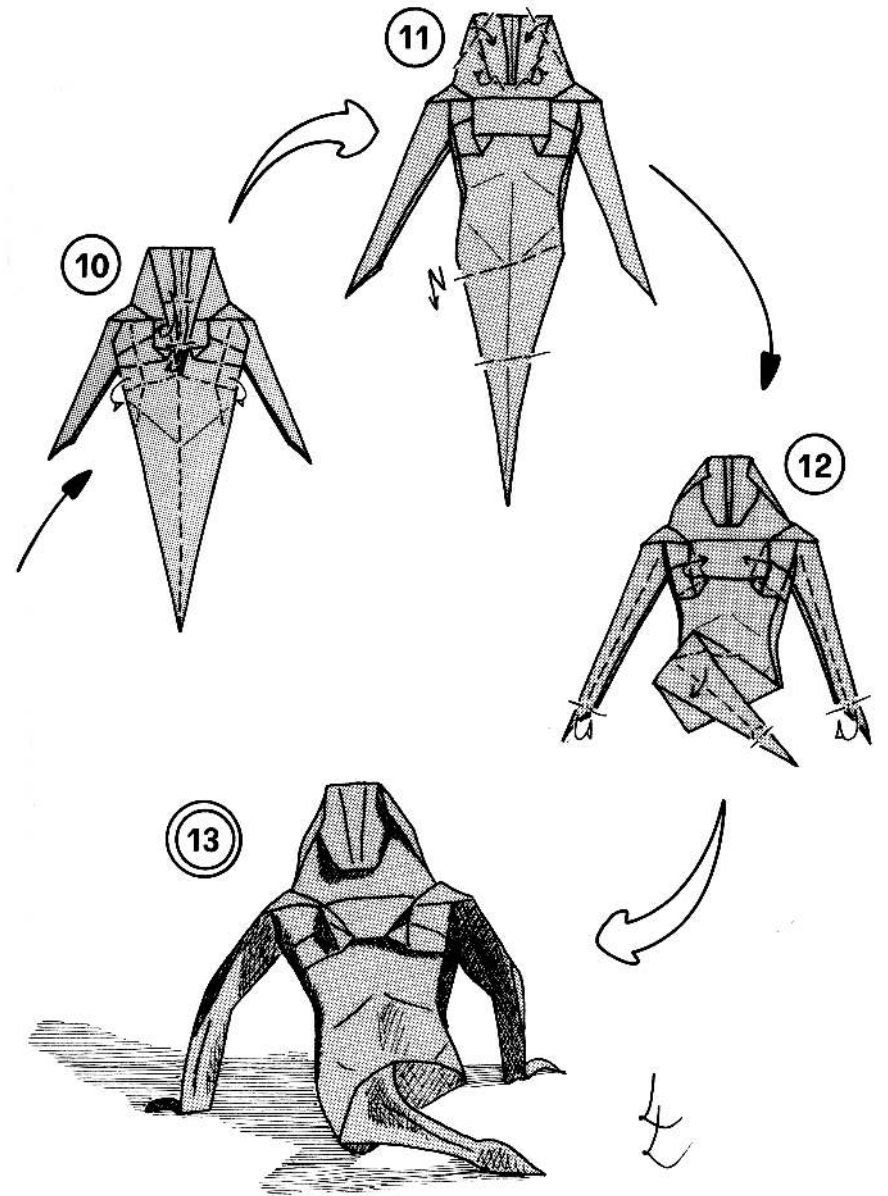
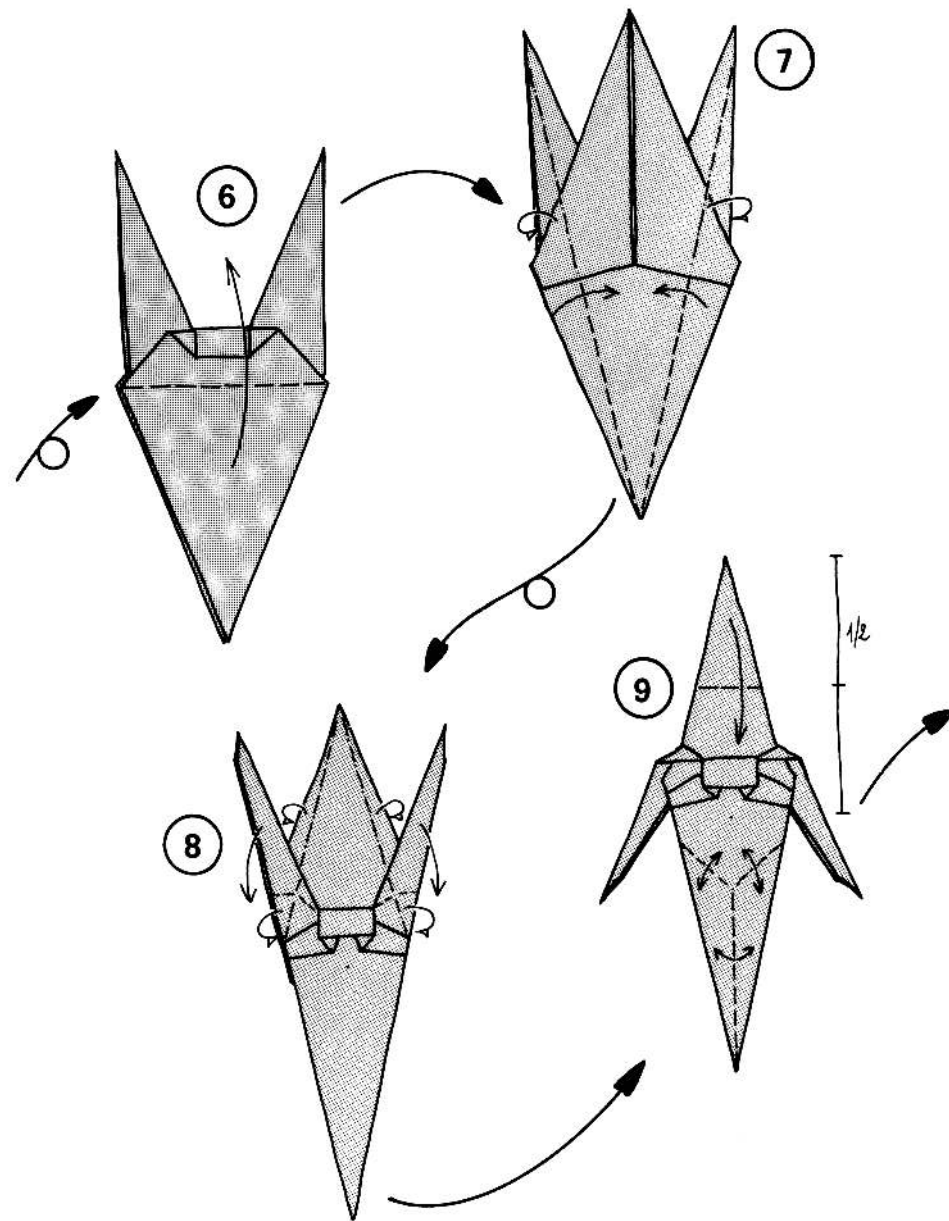

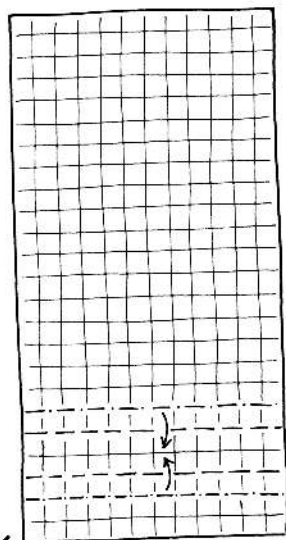

①



BILANCIA

24 settembre - 23 ottobre

La Bilancia è un segno d'aria di natura raffinata. La sua tecnica è ben varia, ma con piega equilibrata.

R 2 = 2,7



②

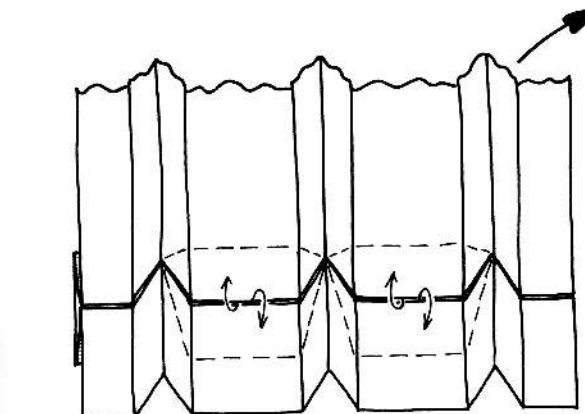
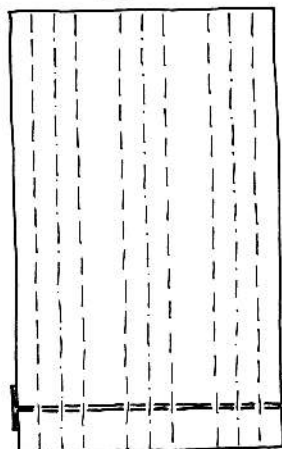

③

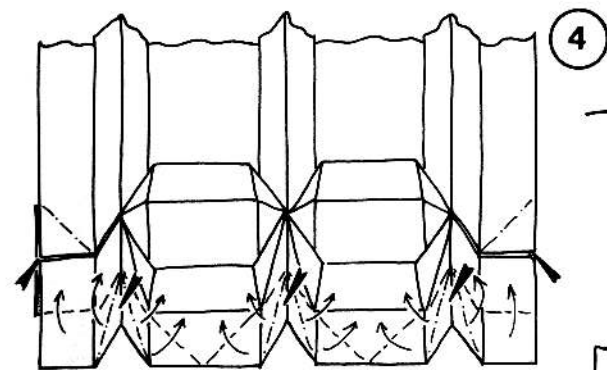

④

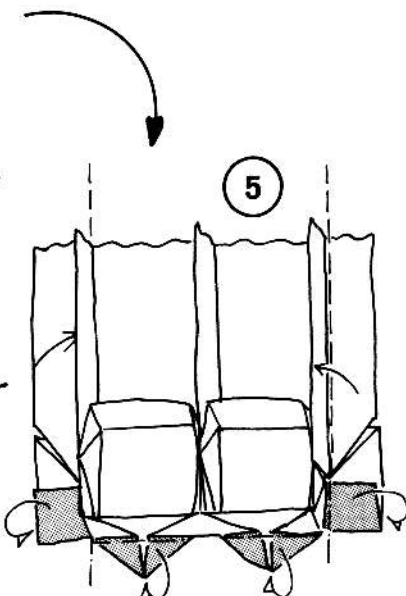

⑤

INTASCARE TUTTE LE ALETTE

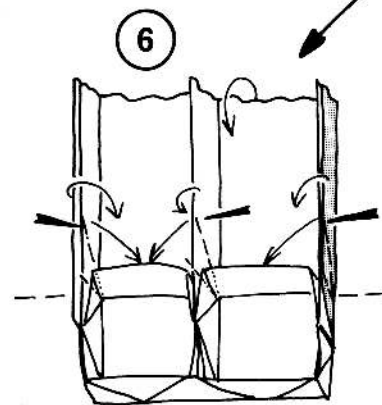

⑥

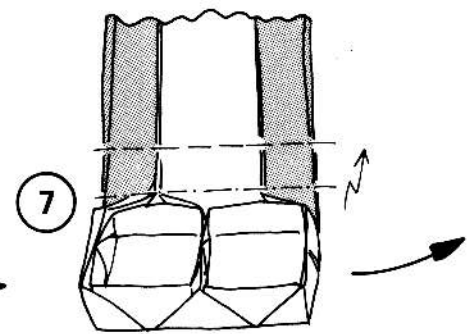

⑦

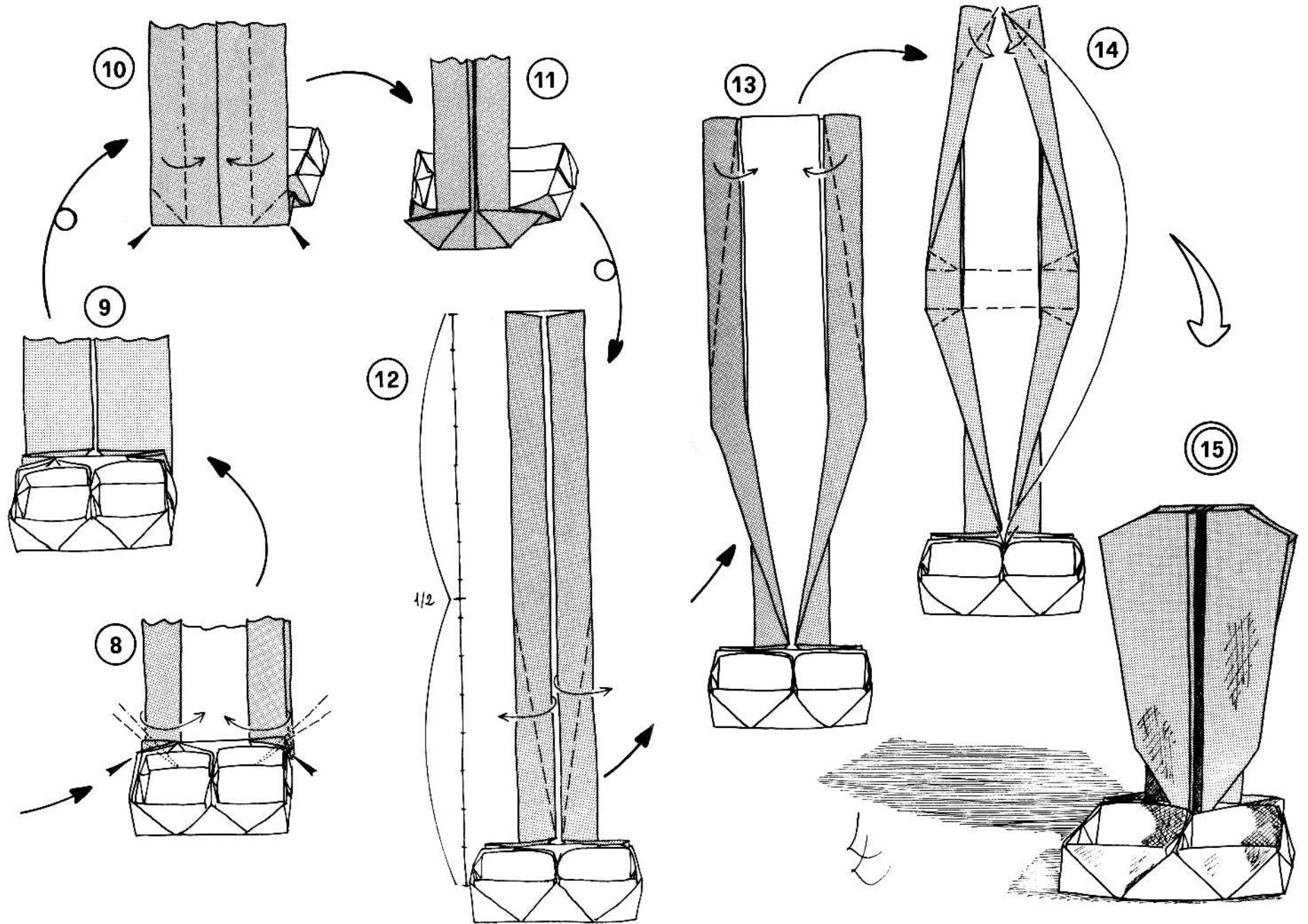

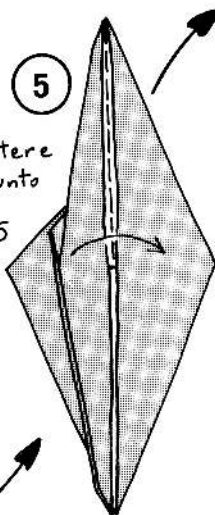
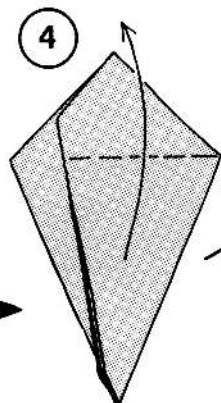
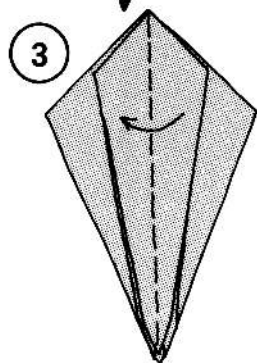
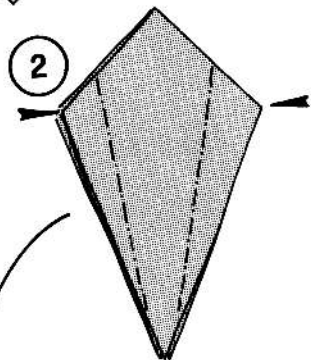
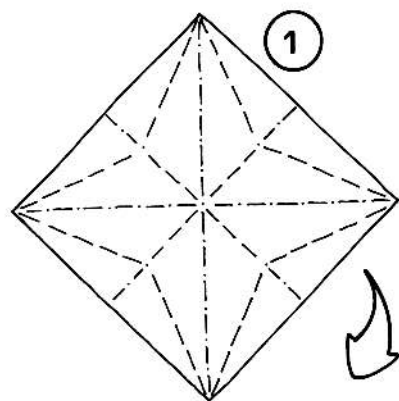

Ripetere
dal punto
3 al
punto 5
→

Il SCORPIONE

24 ottobre - 22 novembre

Tenebroso e intuitivo,
lo Scorpione è assai geniale.
Il suo stile, in generale,
è di tutti il più creativo.

Q = 1,9

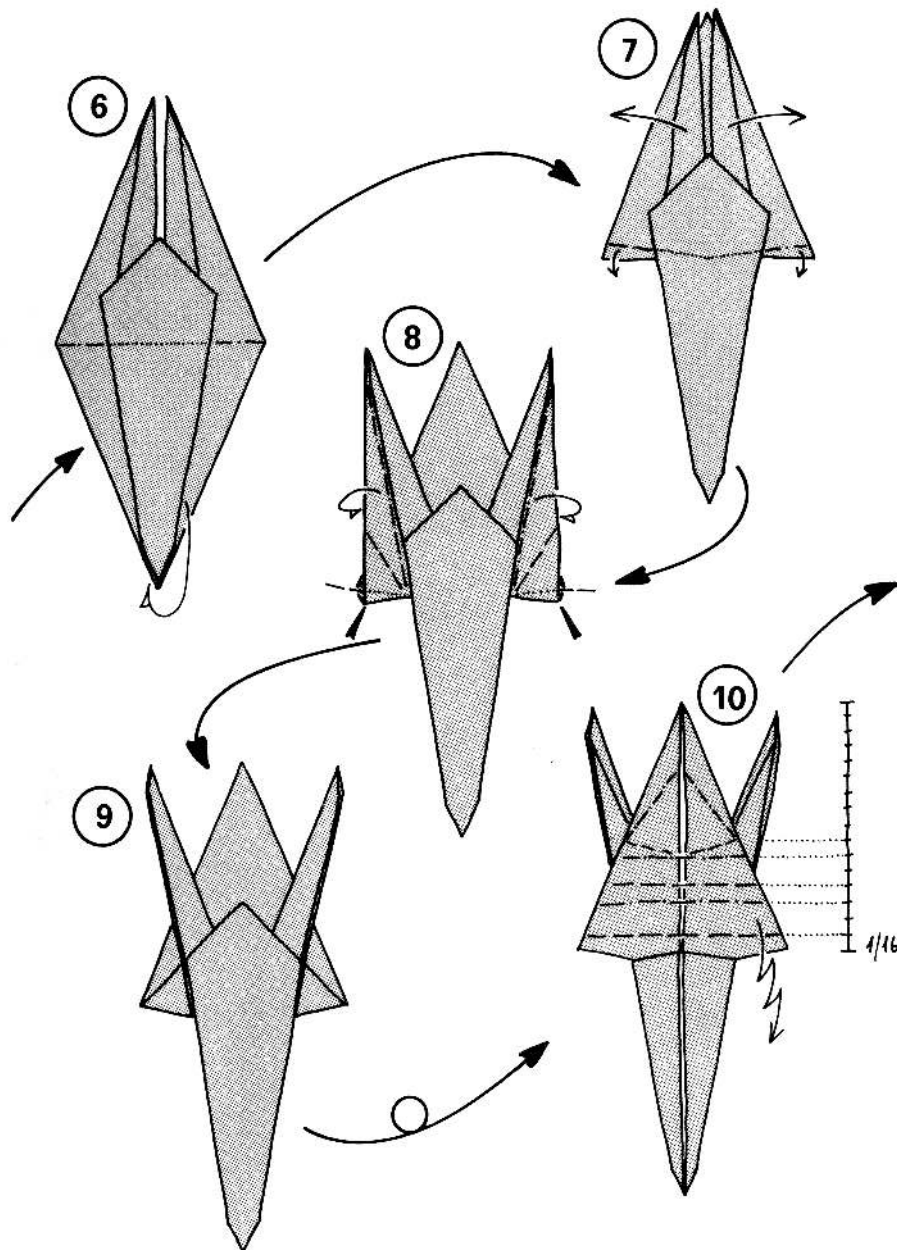

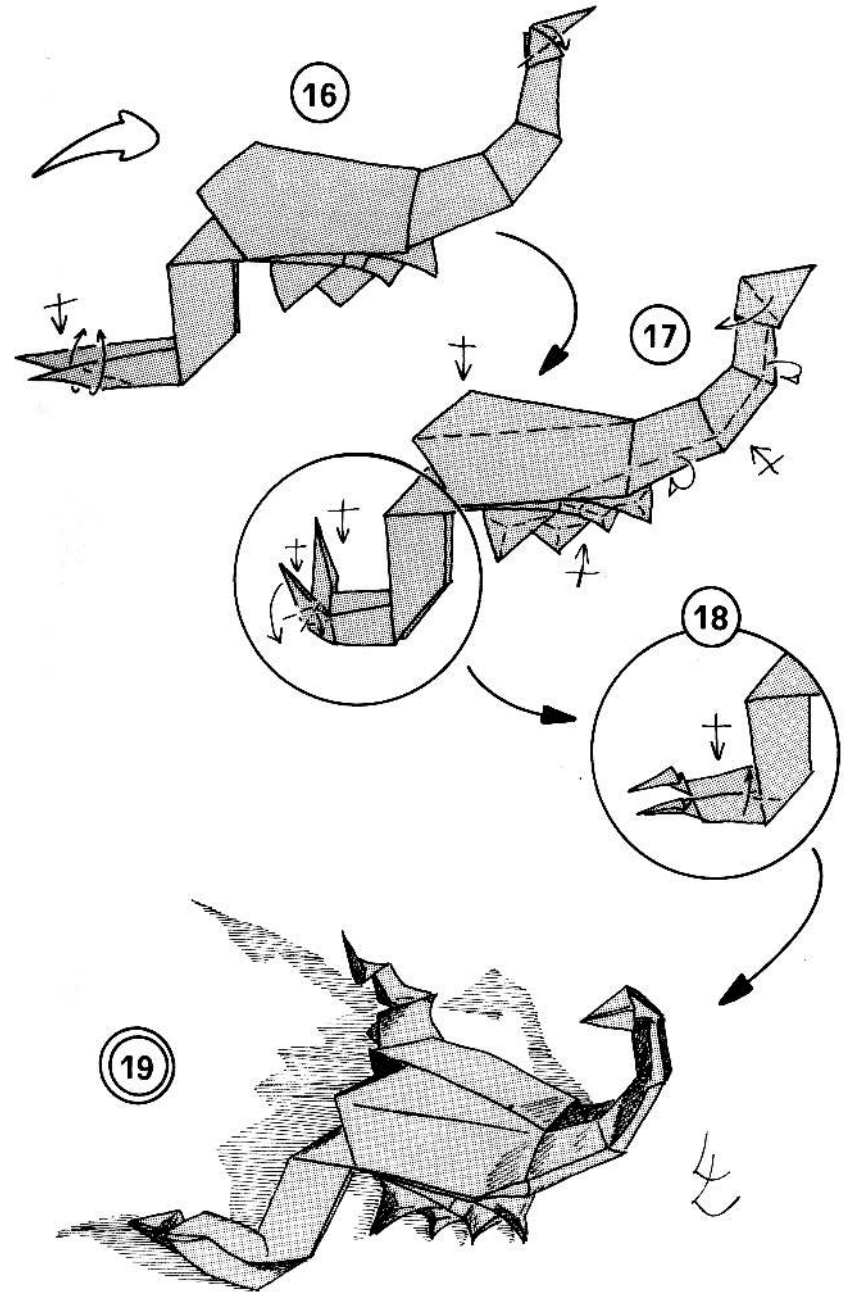
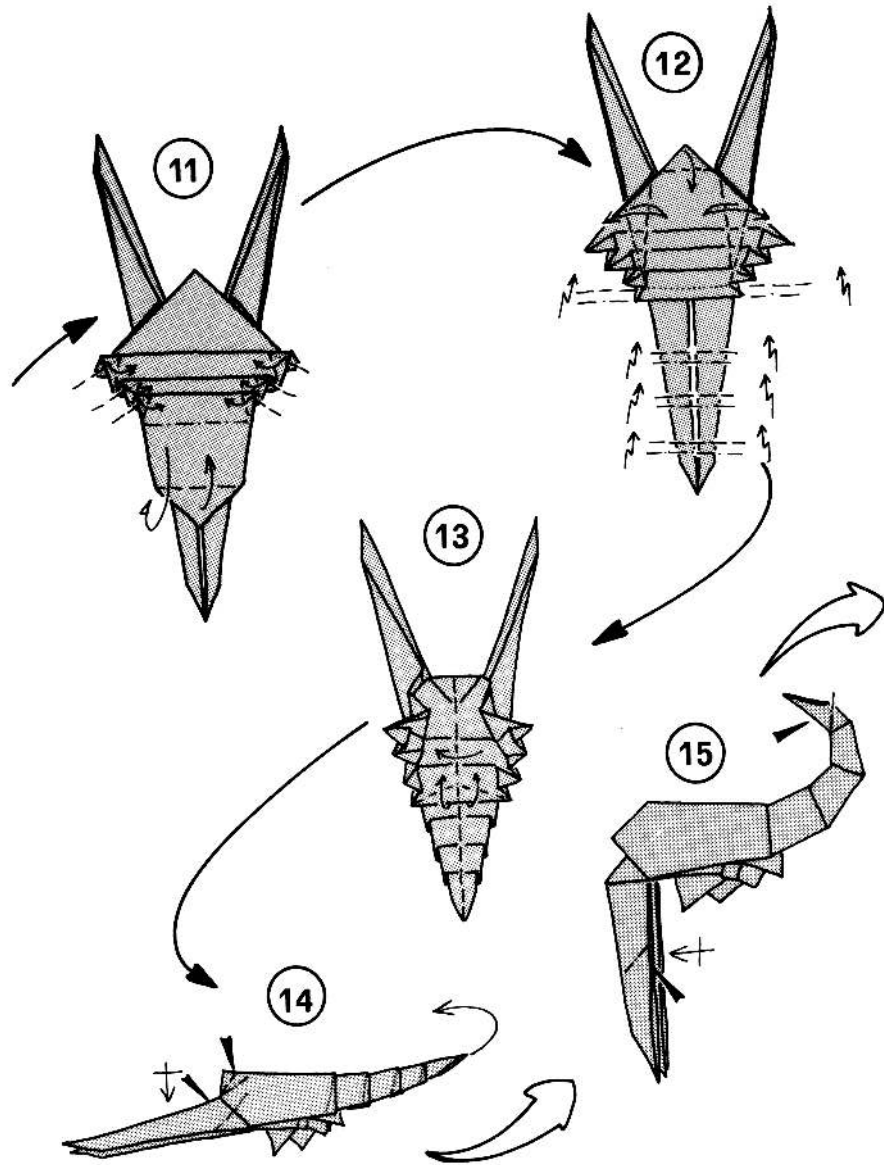



SAGITTARIO

23 novembre - 21 dicembre

Ottimista è il Sagittario,
ma filosofo e fidato.
Piega sol se stimolato
da un progetto straordinario.

Q = 2

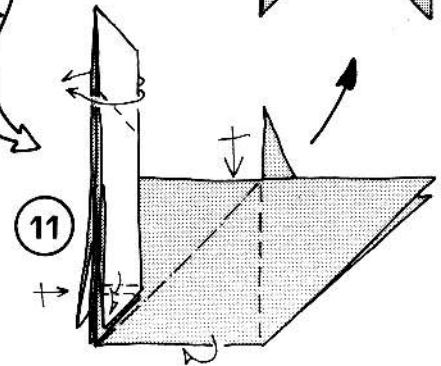
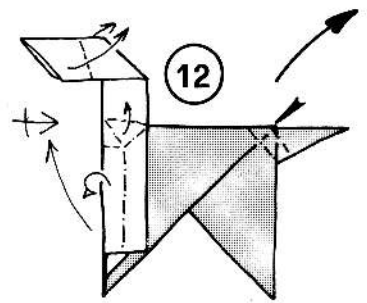
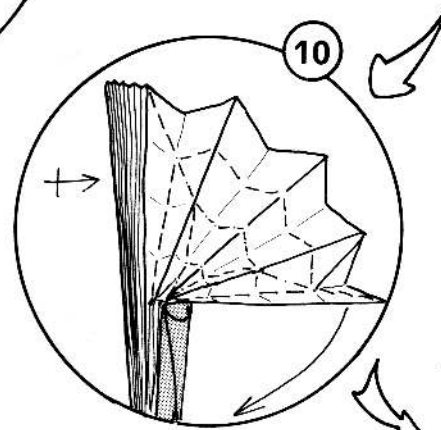
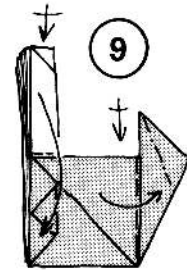
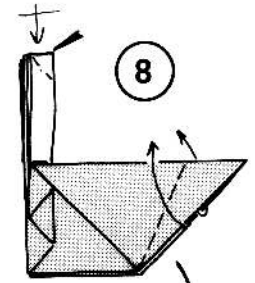
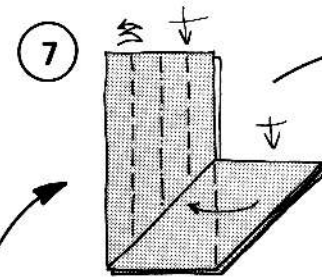
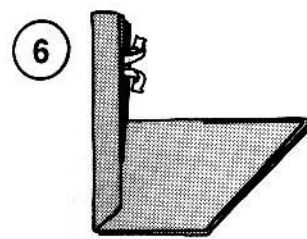
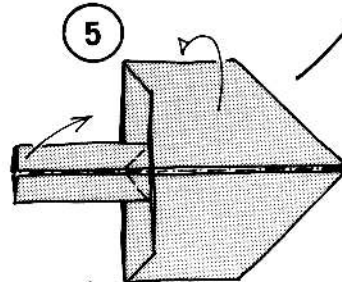
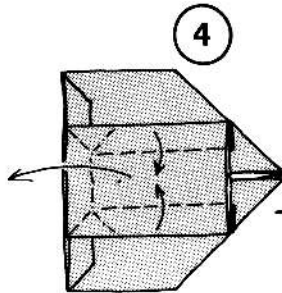
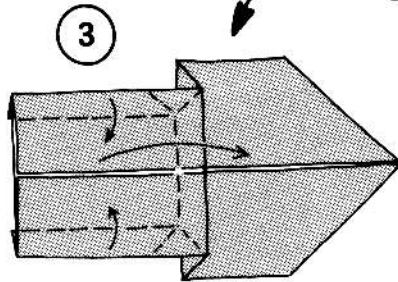
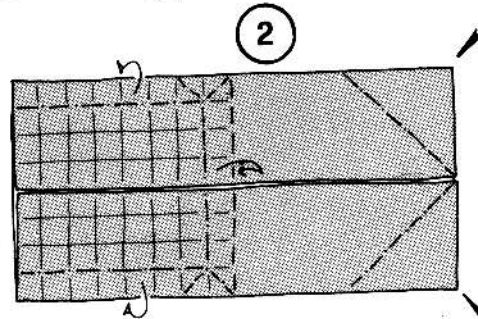
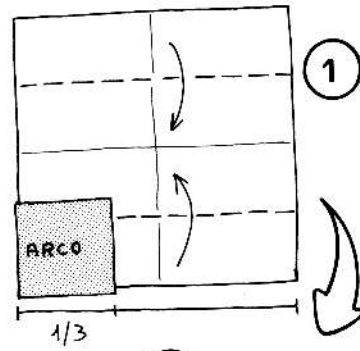

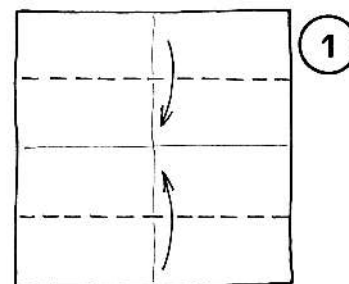
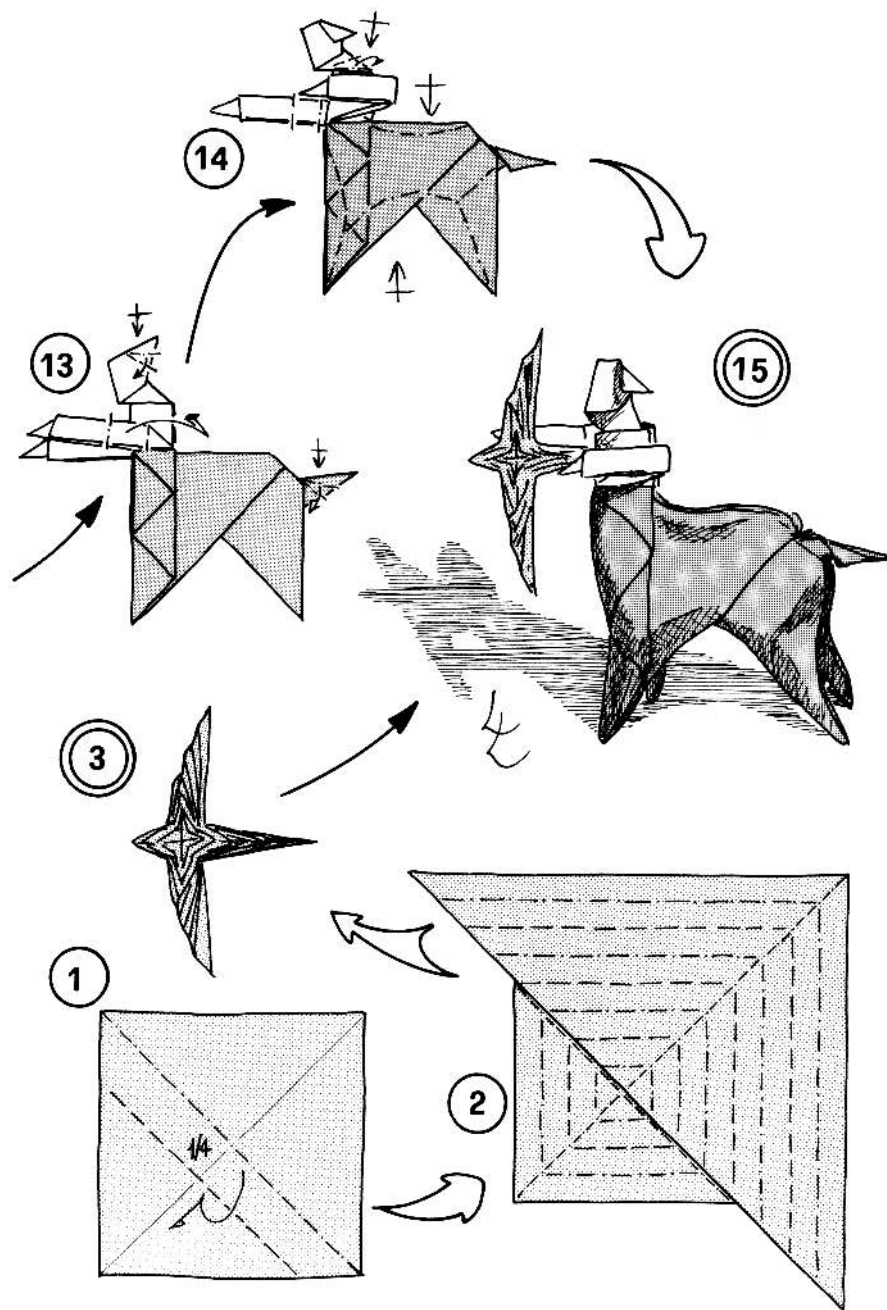

CAPRICORNO

22 dicembre - 20 gennaio

Ambizioso è il Capricorno,
ma paziente e umorista.
Per piegar da grande artista
lui s'impegna notte e giorno.

Q=1,9

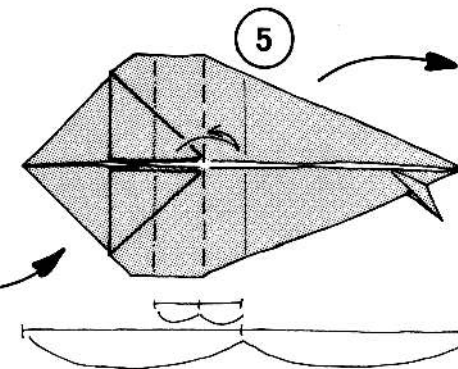
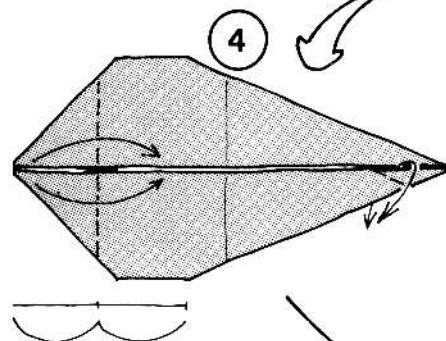
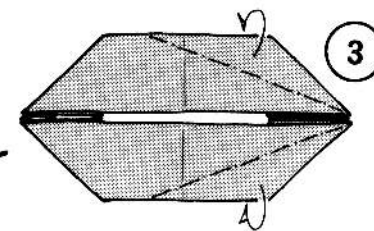
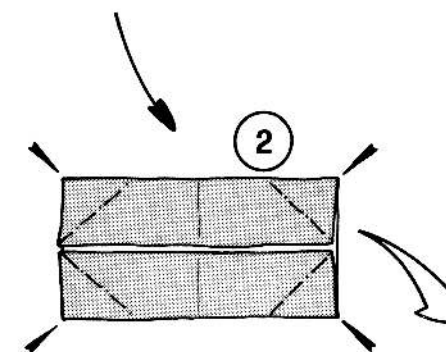

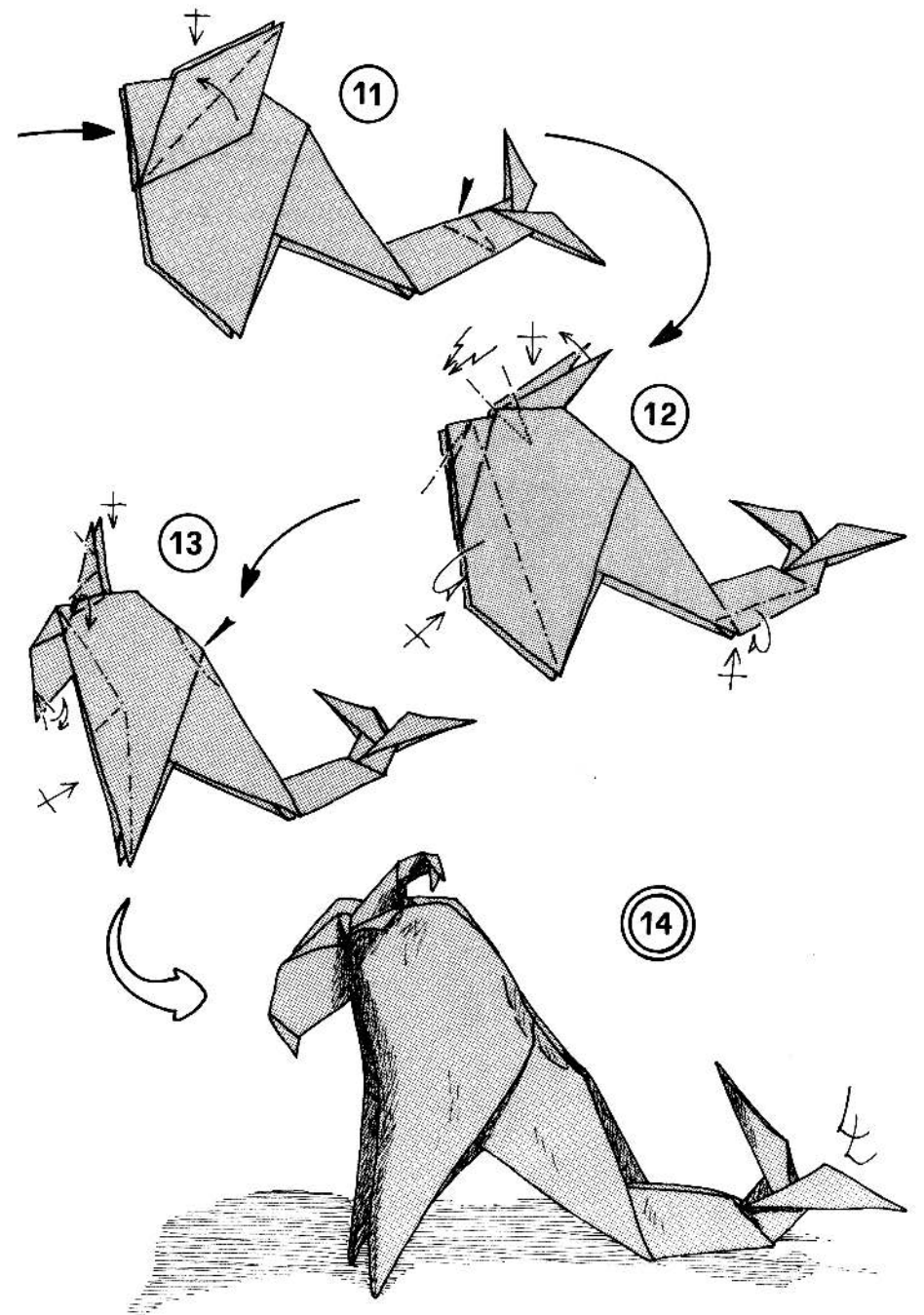
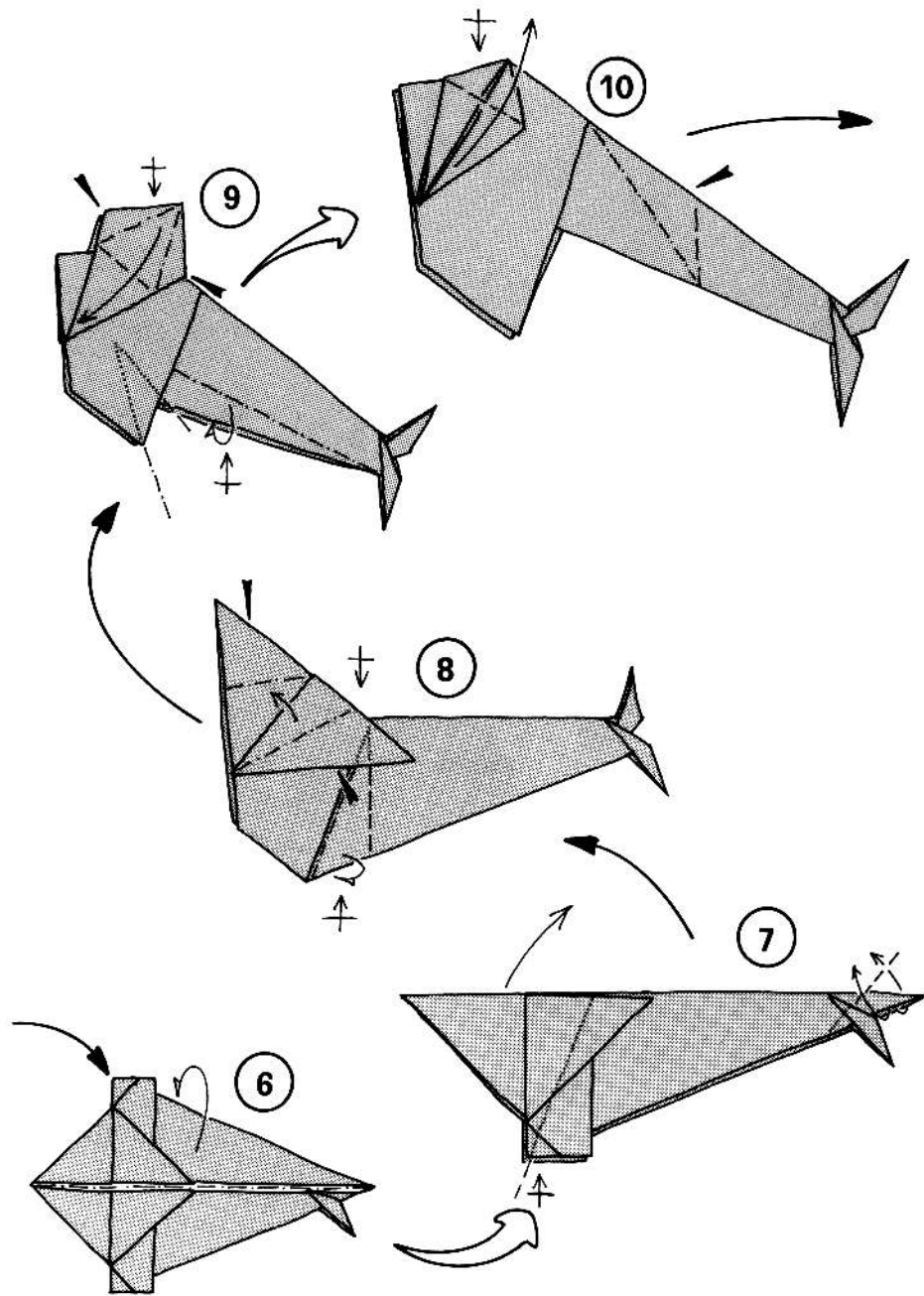

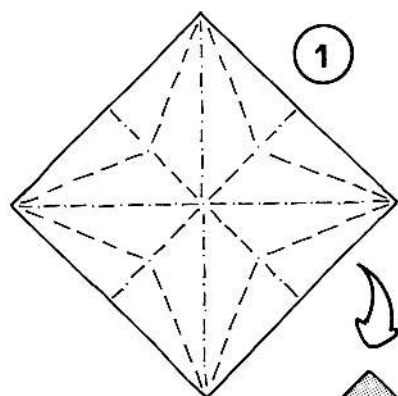

①



ACQUARIO

21 gennaio - 19 febbraio

E' socievole l'Acquario,
progressista e umanitario;
se non fa pieghe geniali,
le fa certo originali.

Q = 2,2

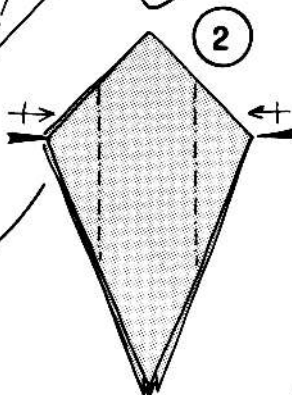

②

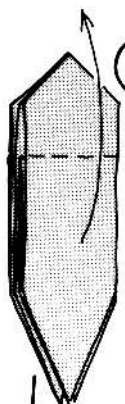

③

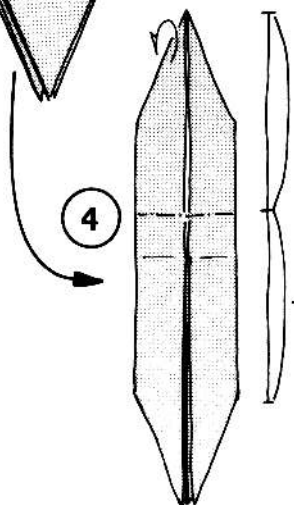

④

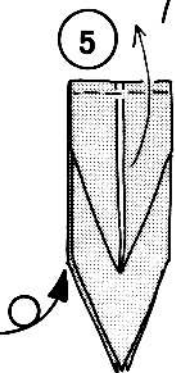

⑤

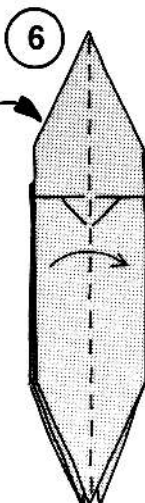

⑥

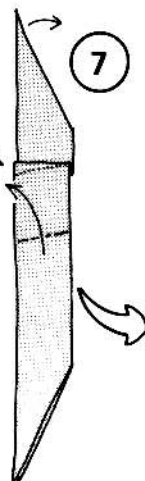

⑦

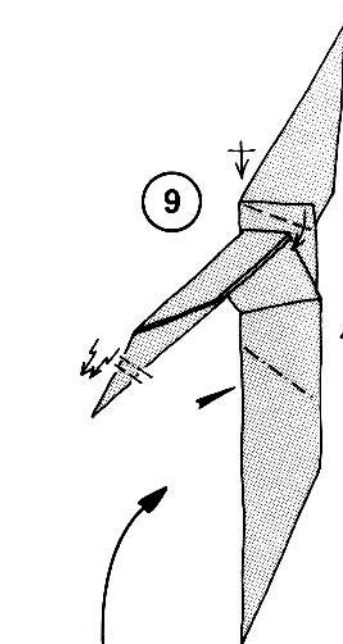

⑧

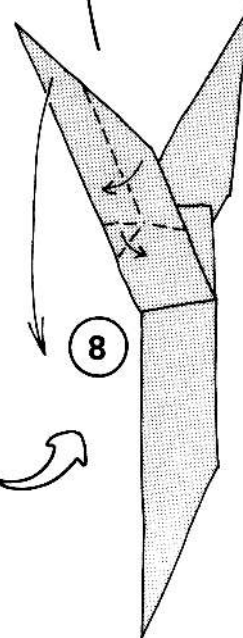

⑨

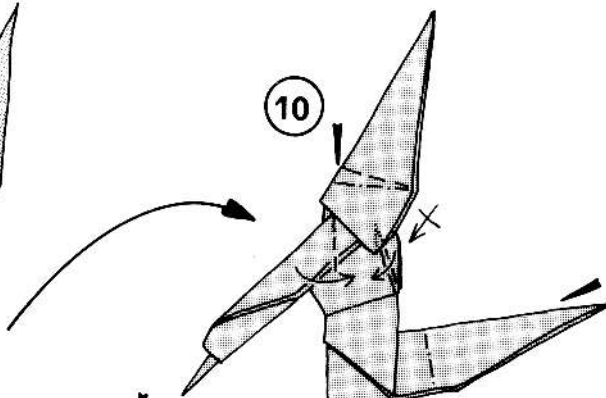

⑩

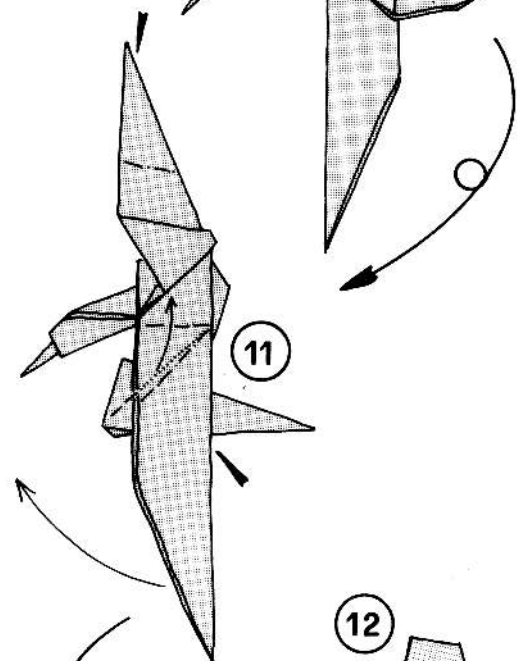

⑪

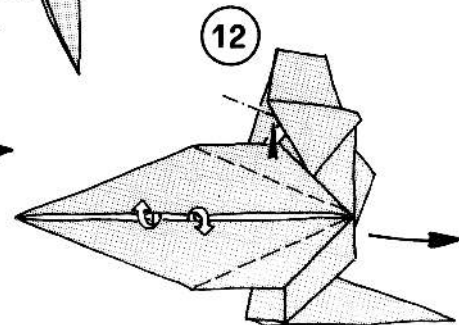

⑫

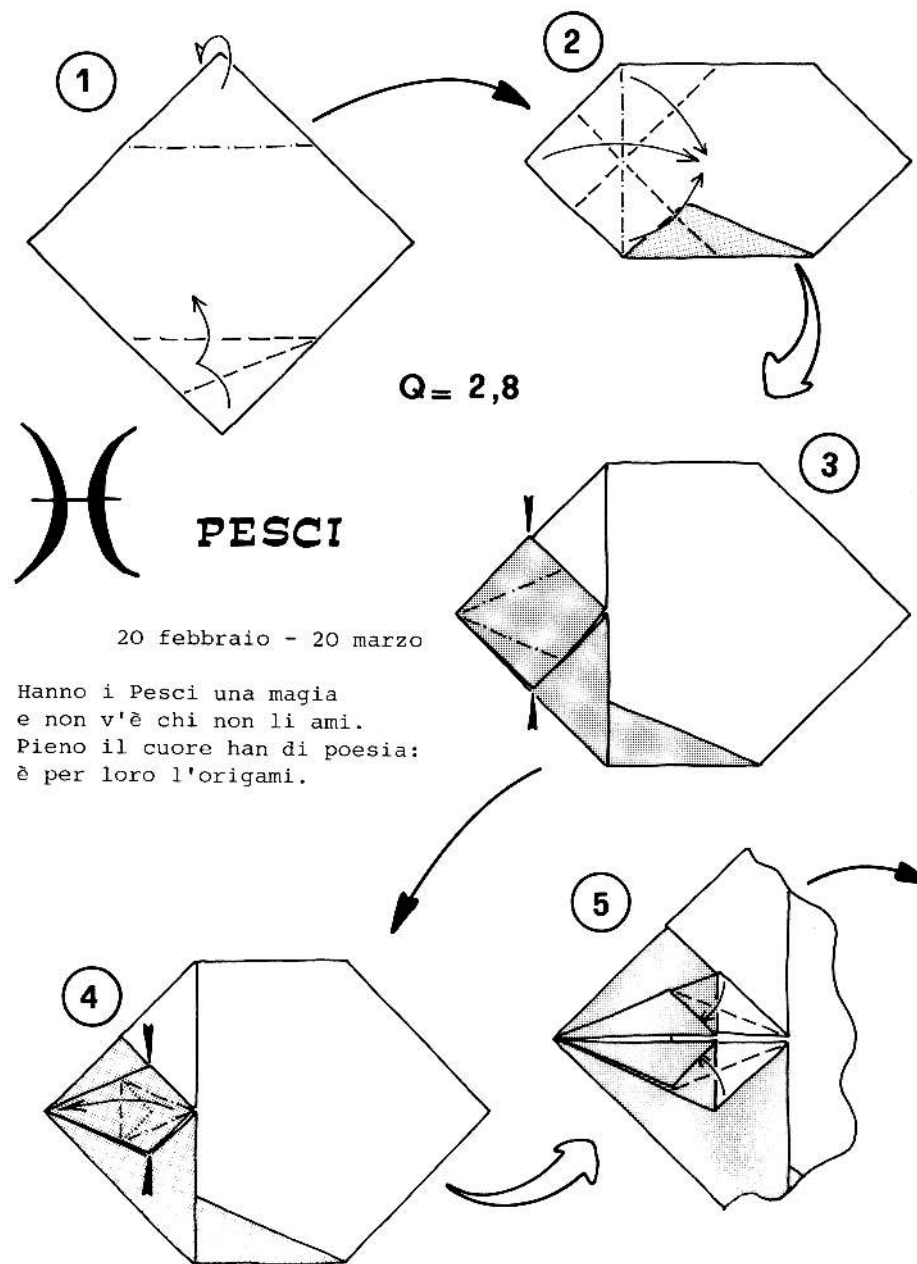
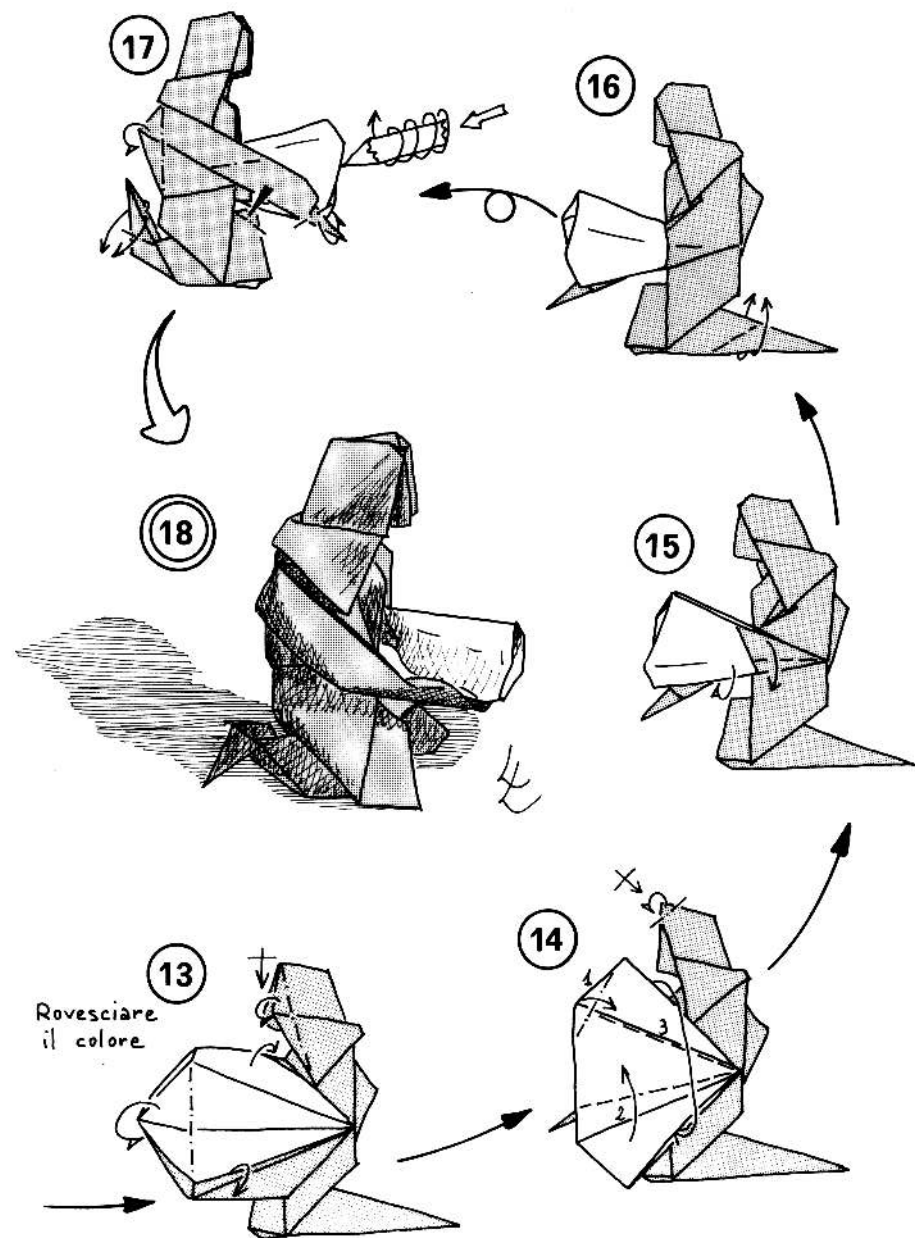

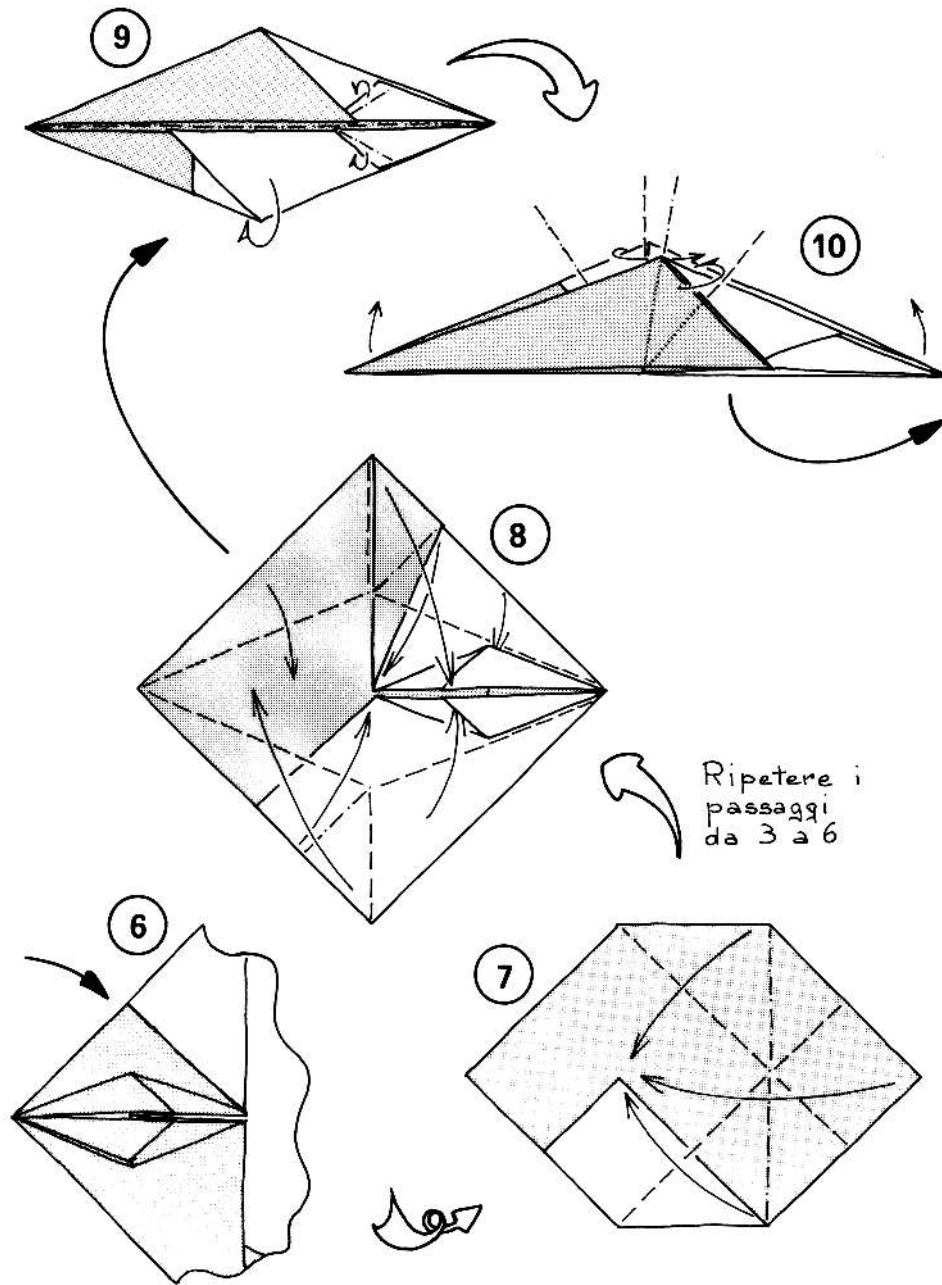

Ripetere i passaggi da 3 a 6

